

テクニカルシート

100 VJR

電動マストブームリフト



能力	
最大作業高	9.85m
最大作業床高	7.85m
最大作業半径	3.15m
最大乗り越え高さ	6.67m
ジブ屈折範囲（上/下）	70° /-70°
最大積載荷重	200kg
本体旋回範囲	350°
搭乗人数（屋内/屋外）	2/2
寸法	
2.1-機体総重量	2650kg
2.2-プラットフォーム寸法	1.11×0.93m
b1-全幅	0.99m
l1-全長	2.80m
h17-全高	2m
h20-バスケットの最低地上高	0.51m
最大オフセット量	0.10m
b13-最小回転半径内側	0.60m
wa3-最小回転半径外側	2.09m
m2-グランドクリアランス	0.10m
プラグ、スタビリティバーのグランドクリアランス	0.03m
y-ホイールベース	1.20m
パフォーマンス	
走行速度（作業台格納時）	4.50km/h
走行速度	0.65km/h
登坂能力	25%
許容傾斜	2°
タイヤ	
タイヤの種類	ノーマーキング
駆動輪（前/後）	0/2
操舵輪（前/後）	2/0
ブレーキングタイヤ（前/後）	0/2
エンジン	
エレクトリックポンプ	3kW
バッテリー	24V/-
統合充電器	24V/30Ah
その他	
ヘルツ数	29
接地圧	11.80 daN/cm ²
最大油圧圧力	140bar
オイルタンク容量	22 l

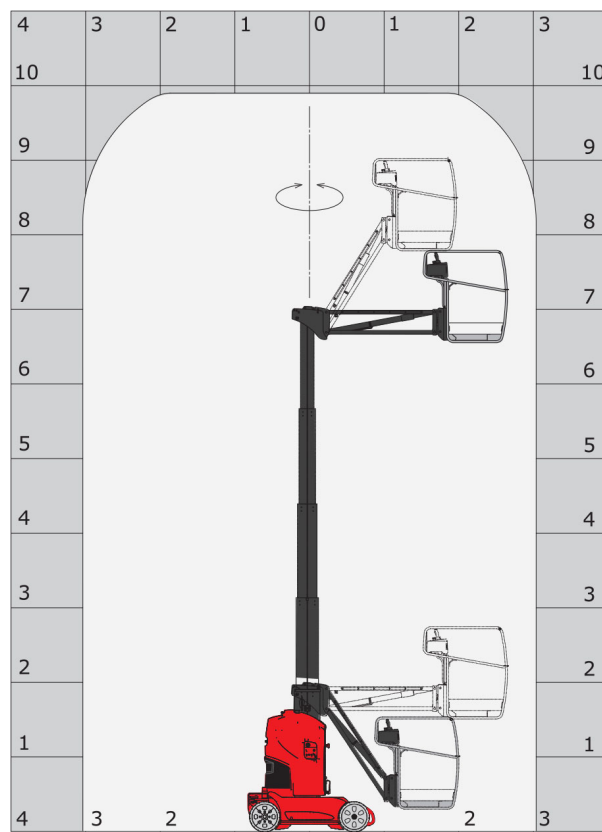

寸法図

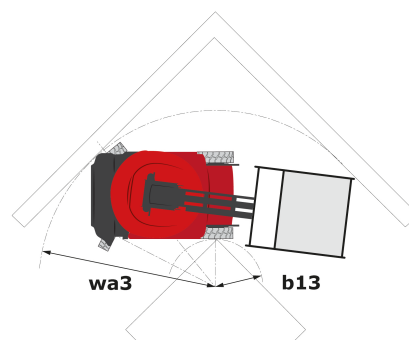
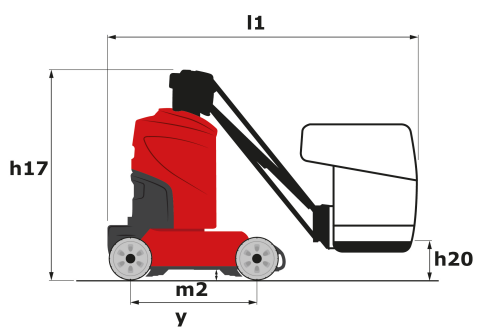

スタンダード

アラームとインジケータランプ

(レベリング、オーバーロード、降下時)

バッテリーチャージインジケータランプ

Canbus通信

緊急停止ボタン

ポットフォールプロテクター

アラーム

アワーメーター

統合診断アシスタンス

緊急手動降下装置

ユニバーサル対応充電器

後輪にネガティブブレーキ装備

ノンマーキングゴムタイヤ

ジブ

プラットフォーム

比例制御

機械固定用ブラケット

プラットフォーム上のツールボックス

トラクションバッテリー

フォークポケット

オプション

110Vまたは230V 差動回路遮断プラグ

230V仕様

エアー仕様

全ての動作へのビープ音

生分解性オイル

バッテリー集中型充電

フラッシュライト

サービス開始前の初期確認書

メンテナンスフリーバッテリー

極寒地用オイル

オリジナルペイント

セーフティハーネス

セーフマンシステム(はさまれ防止装置)

作業灯

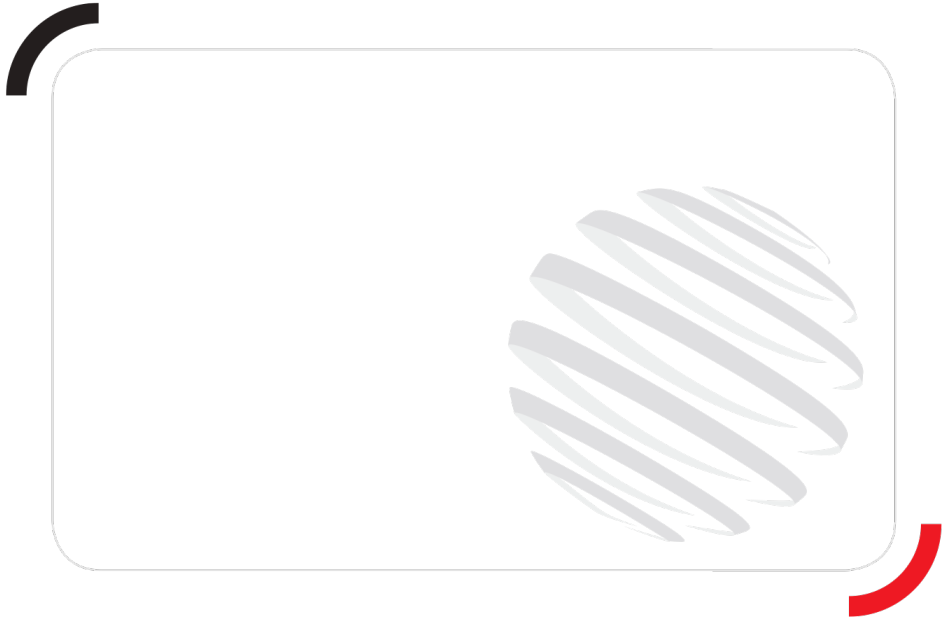

 **MANITOU**
HANDLING YOUR WORLD

Siège Social
430 rue de l'Aubinière - 44150 Ancenis Cedex - France
Tel: +33(0)2 40 09 10 11 - Fax: +33 (0)2 40 09 10 97
www.manitou.com



このパンフレットには、Manitouの製品のバージョンと構成オプションが記載されています。このパンフレットで説明されている機器は、標準でも、オプションでも、バージョンによっては使用できない場合もあります。Manitouは、事前の警告なしに、いつでも表示および説明された仕様を変更する権利を留保します。製造元は、指定された仕様については責任を負いません。詳細については、Manitou販売店にお問い合わせください。非契約書類。商品説明は実際の商品と異なる場合があります。仕様一覧は包括的ではありません。会社のロゴや視覚的な身元はManitouの所有物であり、許可なく使用することはできません。全著作権所有。このパンフレットに含まれている写真と図は情報提供のためにのみ提供されています。

MANITOU BF SA - Limited company with board of directors - Share capital: 39,547,824 euros - 857 802 508 RCS Nantes