

# ウインチ

## ベビーマイティ

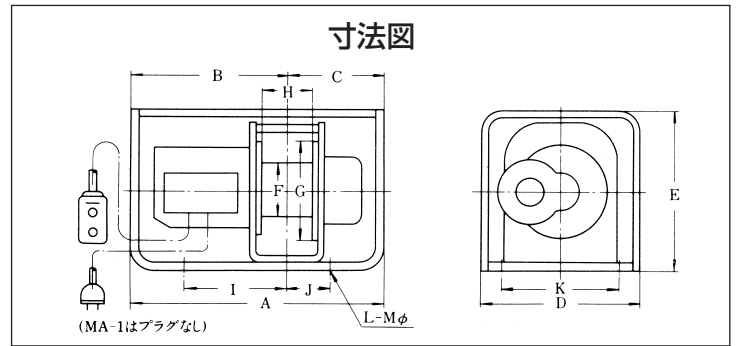

品番	品名	ロープ張力 (kg)	ロープ速度 (m/min)	ワイヤ巻取量 (φ×m)	電源 (V)	モーター (W)	自重量 (kg)
HG006	ベビーマイティ600W	150	23	5×60	100	650	22

### 〈寸法表〉

品名	外径					ドラム			フレーム				
	A	B	C	D	E	F	G	H	I	J	K	L	M
ベビーマイティ600W	468	299	169	298	298	100	200	100	189	81	220	4	16

## スーパーウインチ

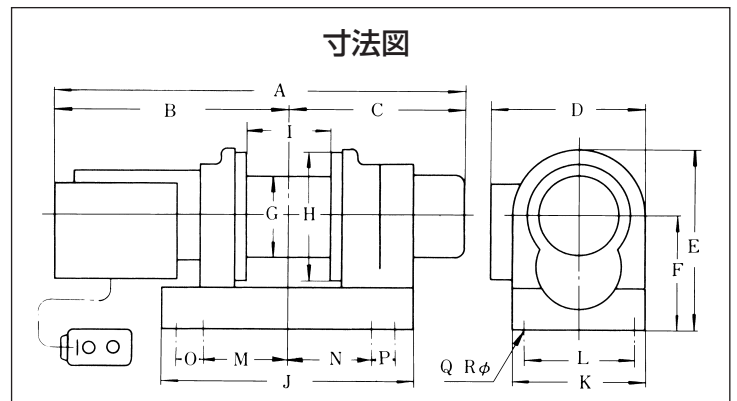
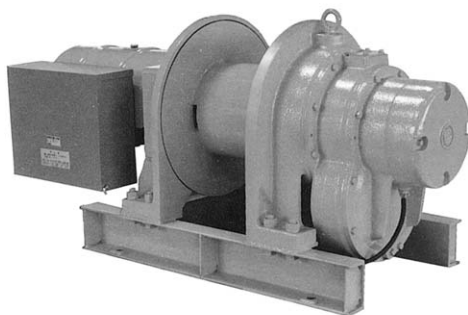

品番	品名	ロープ張力 (kg)	ロープ速度 (m/min)	ロープ巻取量 (φ×m)	電源 (V)	モーター	制御盤	自重量 (kg)
						出力 (kw)	操作コード (m)	
HF020	スーパーウインチ2HP	200	33	6×120	200	1.5	3	78
HF030	スーパーウインチ3HP	400	36	8×120	200	2.5	3	160
HF050	スーパーウインチ5HP	550	40	10×150	200	3.9	5	230

### 〈寸法表〉

型式	外径					ドラム					ベース							
	A	B	C	D	E	F	G	H	I	J	K	L	M	N	O	P	Q	R
スーパーウインチ2HP	716	484	232	285	352	210	152	270	150	496	280	245	170	145	/	/	4	17
スーパーウインチ3HP	829	441	388	377	458	278	190	335	160	720	340	300	205	265	/	/	4	20
スーパーウインチ5HP	1027	552	475	464	503	303	216	380	250	900	400	360	300	300	/	/	4	24

ベビーマイティ、ウインチのワイヤーは販売となります。